

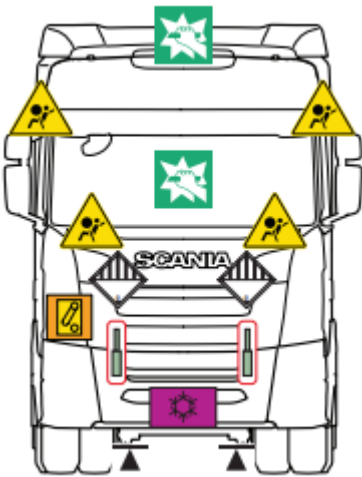

# Scania 4x2 CR20H BEV3 Elektrisch

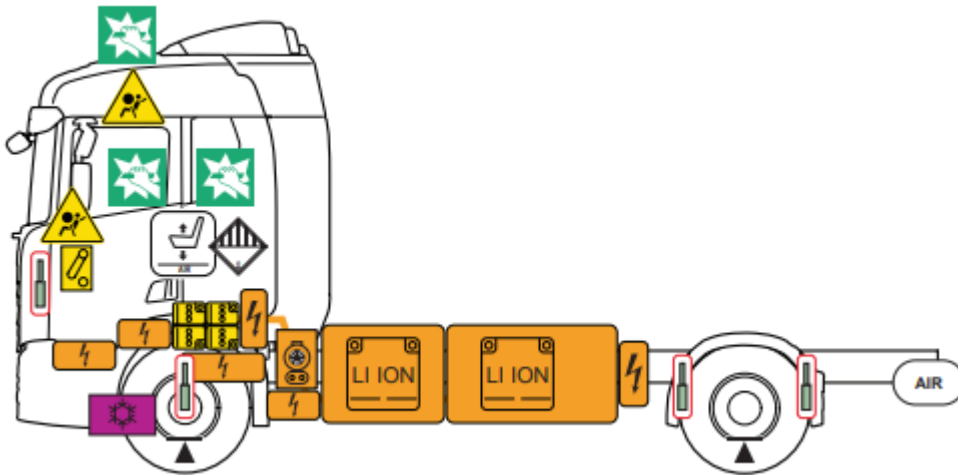
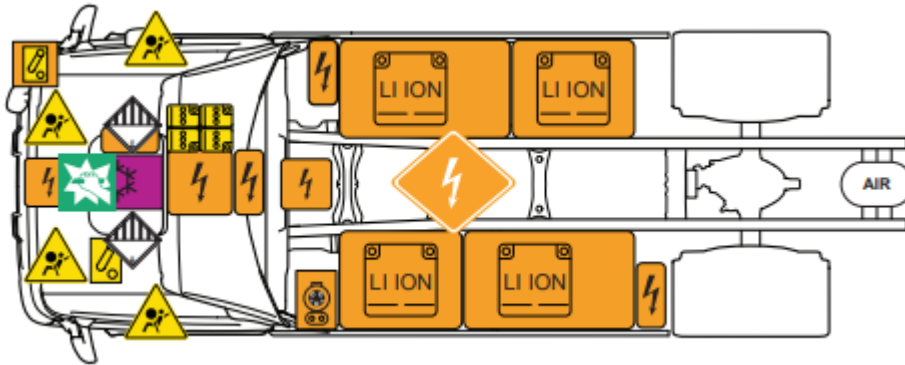

Drucksachen Nr.  
00:01-110

Druckausgabe:  
1

	Elektrischer Antrieb		Hochspannungskomponente		Abschaltung 24V Spannungsversorgung		Abschaltung Spannung Antriebsbatterie		Sitzverstellung
	Anhebe- punkt		Nieder- spannungs- batterie, 24V		Antriebs- batterie Hochvolt		Sicherheitsgurt- straffer		Kraftstofftank Diesel/ Biodiesel
	Airbag		Zerschlagen für Notausstieg		Drucklufttank		Gasdruckfeder/ vorgespannte Feder		Feuerlöscher
	Komponente Klimaanlage		Hoch- spannungs- kabel/-bauteil		CCS Anschluss		Notausgang		

## 1. Identifizierung



## 2. Immobilisierung / Stabilisierung / Heben

### 1. Aktivierung der Parkbremse

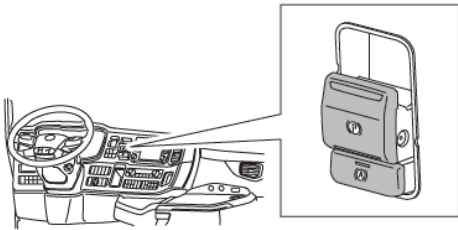

### 2. Anhebepunkte

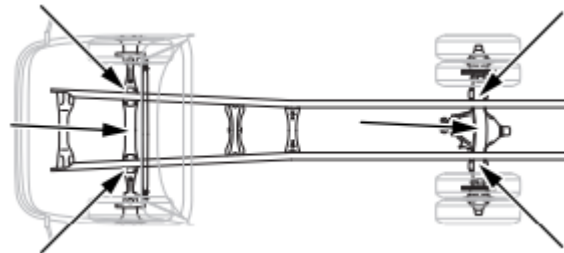

## 3. Vermeidung direkter Gefahren / Sicherheitsvorschriften

1. Die Steuerschalter zum Ausschalten des gesamten Stroms im Fahrzeug befindet sich an einer der unten angegebenen Stellen.

Der Steuerschalter zum Ausschalten der Niederspannung (A, B) befindet sich an der Instrumententafel oder in Fahrtrichtung links hinter dem Fahrerhaus.

Wenn keine Trennschalter zum Ausschalten der Niederspannung vorhanden sind, wird die Niederspannung der Batterie an den Batteriepolen abgeschaltet.

Der Steuerschalter zum Ausschalten der Hochvoltspannung der Antriebsbatterien (C) befindet sich hinter der rechten Fahrerhauseckklappe.

A

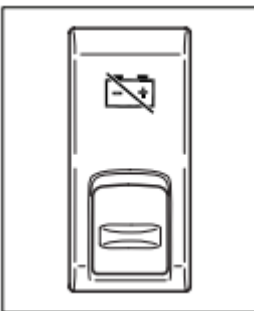

B

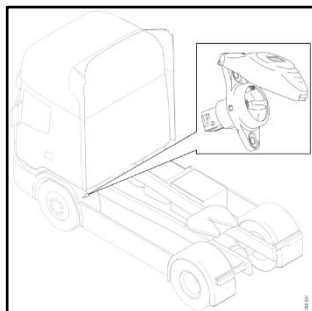

C

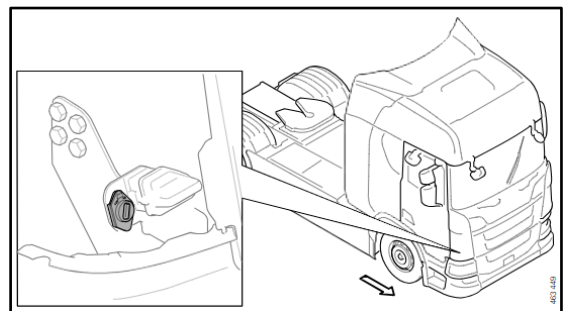

## 4. Zugang zum Fahrer / Beifahrer

1. Durch die Fahrer- oder Beifahrertür.
2. Zerstörung der Scheiben

**Hinweis!**

**Die vordere Windschutzscheibe ist eingeklebt!**



## 5. Gespeicherte Energie / Flüssigkeiten / Gase / Feststoffe

I. Lithium-Ionen-Batterie mit 650 V Spannung.



II. Sonstige Flüssigkeiten/Gase

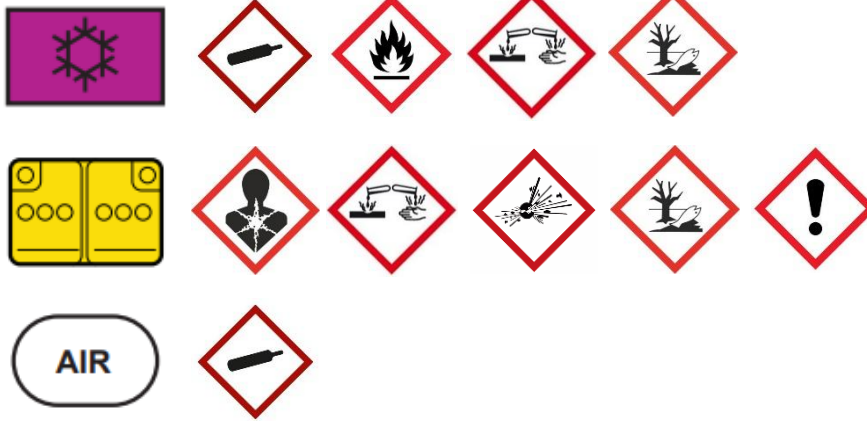

## 6. Im Brandfall

1. **Brand einer Lithium-Ionen-Batterie - Symptome des Batteriebrandes:**

1. Meldung - Feueralarm in der Instrumententafel
2. Rauchentwicklung und Brandgeruch im Bereich der Antriebsbatterien



Verwenden Sie eine große Menge Wasser, um den Brand der Lithium-Ionen-Batterie zu löschen.

**Achtung!**

*Achten Sie auf Überdruckventile (berstende Membrane).*

**Beachten Sie!**

*Wenn Elektrolyt mit Wasser in Berührung kommt, können sich Flusssäure und Wasserstoffgas bilden.*



Verwenden Sie keinen Feuerlöscher der Klasse ABC für einen Batteriebrand! ABC-Trockenlöscher sind unwirksam.



Bei der Brandbekämpfung mit Wasser müssen alle elektrischen Gefahren berücksichtigt und die Vorschriften beachtet werden.



Fluorwasserstoff, Kohlenmonoxid und Kohlendioxid können freigesetzt werden. Tragen Sie ein umluftunabhängiges Atemschutzgerät (SCBA) und bedecken Sie Ihre Haut.



Gefahr der Wiederentzündung der Batterie (siehe Abschnitt 8. Abschleppen/Transport/Lagerung).

2. **Feuer im Zusammenhang mit anderen Materialien**



Kann bei den folgenden Komponenten auftreten:

- Zusatzheizung
- elektrische Maschine



In diesen Brandfällen, kann ein Feuerlöscher der Klasse ABS verwendet werden.

## 7. Im Falle des Untertauchens

Wenn möglich:



1. Bergen Sie das Fahrzeug aus dem Wasser
2. Trennen Sie die Stromversorgung des Fahrzeugs durch die Betätigung der Steuerschalter (siehe Abschnitt 3.: Vermeidung direkter Gefahren / Sicherheitsvorschriften).

### **Achtung!**

*Gefahr eines Brandes der Antriebsbatterie nach Eintauchen in Salzwasser*



- Gefahr von schweren Verletzungen, im Extremfall mit Todesfolge, durch Stromschlag.  
Tragen Sie unbedingt eine geeignete persönliche Schutzausrüstung (PSA).

Wenn der Elektrolyt mit Wasser in Berührung kommt, können sich Flusssäure und Wasserstoffgas bilden.

## 8. Abschleppen / Transport / Lagerung



Stellen Sie das Fahrzeug in sicherem Abstand zu anderen Fahrzeugen, Gebäuden und brennbaren Gegenständen ab.

Risiko einer erneuten Entzündung der Batterie nach einem Zwischenfall.

Beobachten Sie die Batterien mindestens 48 Stunden lang. Es können giftige und brennbare Gase freigesetzt werden. Bei beschädigten/offenen Batteriezellen besteht die Gefahr der Freisetzung von Flusssäure und Kohlenmonoxid.

1. Der Befestigungspunkt der Abschleppöse befindet sich unter dem vorderen Stoßfänger.



2. Trennen Sie die Stromversorgung des Fahrzeugs durch die Betätigung der Steuerschalter (siehe Abschnitt 3.: Vermeidung direkter Gefahren / Sicherheitsvorschriften).
3. Von brennbaren und explosiven Stoffen fernhalten.

Zulässige Methoden:

1. Abschleppen  
(**Hinweis!** Zum Abschleppen des Fahrzeugs, ohne Anheben des Fahrzeugs, darf nur die vordere Abschleppöse verwendet werden).
2. Anheben und Abschleppen
3. Transportieren

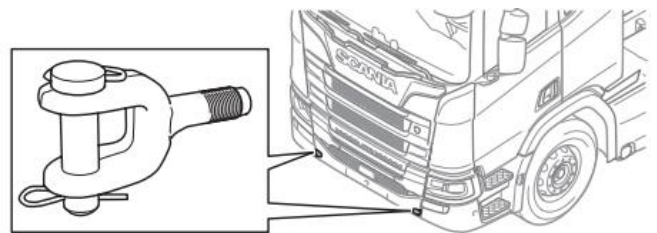

**Achtung!** Wenn das Fahrzeug mehr als 500 m abgeschleppt oder transportiert werden muss, darf die Geschwindigkeit 10 km/h, ohne Ausbau der Gelenkwelle oder Antriebswellen, nicht überschreiten. Entfernen Sie den Antriebswellen der Antriebsachsen oder die Gelenkwelle. (Detaillierte Informationen finden Sie im Fahrerhandbuch).

## 9. Wichtige Zusatzinformationen

Berühren oder durchtrennen Sie keine orangefarbenen Kabel.

Berühren oder öffnen Sie keine Komponenten der Antriebsbatterien.

Beschädigen Sie die Batterie nicht, auch wenn das Antriebssystem deaktiviert ist.

Nicht auf die Batterien treten oder drücken.

## 10. Erläuterungen zu den verwendeten Piktogrammen

N/A