

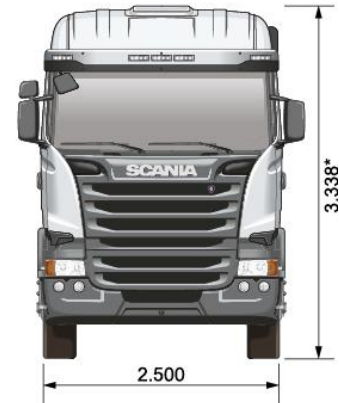

Especificação Técnica

R440 LA8x2 R885

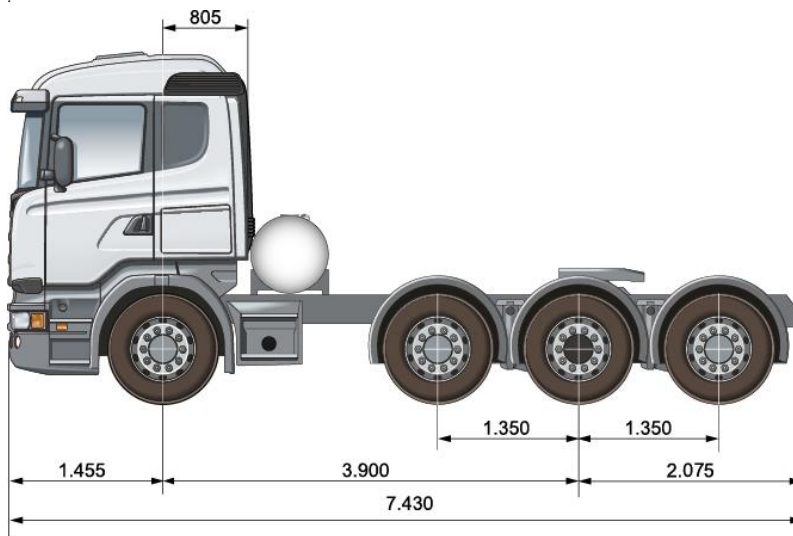

**Pode variar dependendo da altura do pneu e altura do chassi

Pesos e Cargas

Pesos* (kg)	
Dianteiro (Direcionais)	6840
Traseiro	3460
Total	10300

Veículo em ordem de marcha

Capacidade técnica dos eixos dianteiros

▶ 13.900 (7.100+ 6.800) kg

Capacidade técnica do eixo traseiro

▶ 19.200 (10.500 + 8.700) kg

PBT - Peso Bruto Total Técnico

▶ 33.100 kg

CMT - Capacidade Máxima de Tração

▶ 78.000 kg

PBTC- Peso Bruto Total Combinado Legal

▶ 56.000 kg

PBT peso bruto total legal

▶ 29.000 (6.000 + 6.000 + 17.000) kg

Motor

Motor 13 litros – Proconve Fase 7 DC13 112 440 cv

Motor diesel de 6 cilindros em linha com injeção direta de combustível em conformidade com níveis de emissões Proconve Fase P7. Equipado com o sistema de injeção PDE com unidades injetoras, cabeçotes individuais, 4 válvulas por cilindro, turbo compressor, intercooler e sistema de tratamento de gases SCR.

Tomada de ar

▶ Traseira

Filtro de ar de segurança

- ▶ Sem
- Com

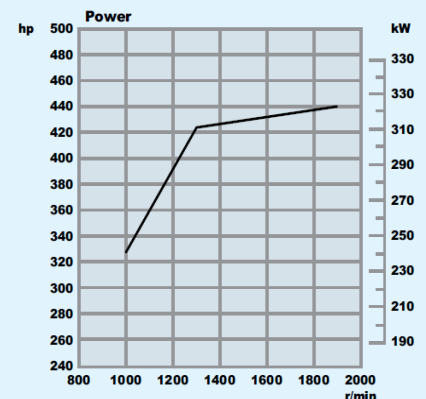
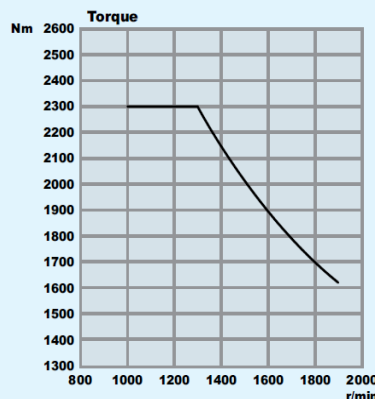

Cilindrada (litros).....	12,7
Potência Máxima.....	440hp (324 kW) a 1900 rpm
Torque Máximo.....	2300Nm entre 1000 a 1300 rpm
Capacidade de Óleo.....	36 dm ³
Freio Motor.....	261kW a 2400 rpm

Caixa de Câmbio

► **GRS905** – Caixa de câmbio com 14 velocidades e 2 superlentas (crawler). Caixa de mudança robusta destinada principalmente ao exigente transporte de longa distância e com velocidade média alta, onde é importante obter baixo consumo de combustível.

GRS905 – 14 Velocidades (2 superlentas)	
R	14,77:1
CL	16,41:1
CH	13,28:1
1ª = 1L	11,32:1
2ª = 1H	9,16:1
3ª = 2L	7,19:1
4ª = 2H	5,82:1
5ª = 3L	4,63:1
6ª = 3H	3,75:1
7ª = 4L	3,02:1
8ª = 4H	2,44:1
9ª = 5L	1,92:1
10ª = 5H	1,55:1
11ª = 6L	1,24:1
12ª = 6H	1,00:1

Opticruise

- Com

Tomada de Força

Tomada de força EG (veículo parado)

- Sem
- EG661F
- EG651P

Tomada de força EK (veículo em movimento)

- Sem

Eixo Traseiro

R885 – Diferencial simples da Scania mais fortemente dimensionado sem redução nos cubos. O diferencial é projetado para o transporte de cargas pesadas. Sendo indicado para operações rodoviárias de alto PBTC, alta velocidade média e em pavimentos de alta resistência aos rolamentos. Este eixo traseiro é projetado para responder até as condições de direção mais difíceis, com longa vida útil e elevada confiabilidade.

Relação de diferencial

- 3,07:1
- 3,23:1
- 3,42:1

Trava de diferencial

- Com

Suspensão

Suspensão dianteira composta por dois eixos, sendo o 1º eixo com suspensão a mola e o 2º eixo com suspensão a ar. Suspensão traseira composta por dois eixos com suspensão a ar. Os eixos com suspensão a ar possuem um exclusivo sistema ELC, que garante a altura de condução com a carga e leitura de peso dos eixos no painel de instrumento.

Suspensões dianteiras

- 1º eixo : Parabólicas 2x32
- 2º eixo : A Ar com 2 bolsões

Suspensões traseiras

- A ar com 2 bolsões por eixo

Barra estabilizadora dianteira

- 1º eixo : Rigidez Normal

Freios

Freios totalmente pneumáticos de duplo circuito e ação direta, com circuitos independentes para freios dianteiros e traseiros, de estacionamento e de emergência. Cilindros do tipo diafragma.

Tipo de freio

- Tambor
- **ABS**

Controle de tração TC

- Com

Compressor de dois cilindros, montado do lado direito do motor, movido pelas engrenagens de distribuição, lubrificado e arrefecido pelos mesmos sistemas do motor.

Os tanques de condensação possuem válvula automática de drenagem.

Compressor c/ controle eletrônico (APS)

- Com

Controle do sistema de freios

- Pneumático

Retarder

- Sem
- Scania

Válvula sensora de carga

- Com

Freio de estacionamento

Freio de estacionamento tipo "Spring-Brake" (mola acumuladora), com atuação de emergência. Em caso de falta de ar no sistema os freios podem ser desativados aplicando-se ar comprimido por meio de uma válvula na cabine.

Freio de estacionamento eixo dianteiro

- 1º eixo : Com

Válvula do freio de estacionamento

- Sem cheque de posição

Válvula interlock

- Sem
- Com

Freio Motor

Controle do freio motor

- Manual e automático

Freio de Reboque

Freio de reboque

- Com

Controle manual do freio do reboque

- Com

Chassis

QUADRO – Tipo F 950

Longarinas e travessas de perfil "U" em chapas de aço estampado e profundidade constante.

Altura da longarina	270 mm
Largura da aba	90 mm
Espessura do material	9,5 mm

Distância entre eixos

- 3900 mm

Tanque de combustível

- 2 x 330 litros – alumínio (cilíndrico atrás da cabine)

Tanque de Arla 32

- 50 litros

Adaptação para trator

Quinta Roda

- JOST JSK 37CX 250mm

Posição da quinta roda

- 140 mm

Chapa de montagem para a quinta roda

- Com 40 mm D-valor max 152kN

Iluminação de quinta roda

- Branca

Conexão elétrica do reboque

- 1x7 polos (24N) ISO 1185

Cabo elétrico de conexão do reboque

- 7 polos para 7 polos

Proteção traseira do chassi

- Com

Plataforma traseira

- Simples

Cabine

Tipo CR19 - Leito

Cabine avançada, totalmente de aço. Para-brisa laminado. Ângulo de abertura das portas.....87° Cabine basculável a 60°, proporciona pleno acesso ao motor. Isolamento termo-acústico de alta eficiência. Grade Frontal de fibra de vidro reforçada, basculável, com mola a gás.

Cabine

- ▶ CR19N

Equipamentos Internos da Cabine

Controle de programação de velocidade

- ▶ No volante

Preparação para rádio

- ▶ Com

Rádio

- ▶ MP3 Player com controles no volante
 - Rádio com GPS

Bluetooth

- ▶ Sem
- Com

Acabamento no volante

- ▶ Básico
- Couro

Air bag no volante

- ▶ Sem
- Com

Lâmpada teste da pressão do freio

- ▶ Com

Preparação para rádio PX

- ▶ Com

Levantador dos vidros

- ▶ Elétrico lado motorista e passageiro

Travamento elétrico das portas

- ▶ Com chave
- Com controle remoto

Coluna de direção ajustável

- ▶ Com

Pré-tensionador do cinto de segurança

- ▶ Sem
- Lado do motorista

Bafômetro

- ▶ Sem
- Com

Bancos e Camas

Banco do motorista

- ▶ Médio

Banco do passageiro

- ▶ Articulado (assento e costas)

Revestimento do banco do motorista e passageiro

- ▶ Tecido
- Veludo claro

Descanso de braço para o banco de motorista

- ▶ Com
- Sem

Descanso de braço para o banco do passageiro

- ▶ Sem
- Com

Ventilação do banco do motorista e passageiro

- ▶ Sem

Sinal de aviso de cinto

- ▶ Sem
- Com luz e áudio

Beliche

- ▶ Sem
- Preparação
- Com largura de 600 mm

Rede de proteção da cama

- ▶ Sem
- Com

Compartimento embaixo da cama

- ▶ Gaveta
- Refrigerador

Equipamentos externos da Cabine

Suspensão da cabine

- ▶ 4 pontos de ar

Tipo de retrovisor

- ▶ Com defletor de ar

Trava da grade frontal

- ▶ Com

Defletor de ar no teto

- ▶ Sem
- Alto
- Baixo

Defletor de ar lateral

- ▶ Sem
- 51 cm

Posição do para-choque

- ▶ Alto

Farol de neblina no para-choque

- ▶ Com

Farol de milha no para-choque

- ▶ Com

Limpador dos faróis

- ▶ Sem
- Com

Extintor de Incêndio

- ▶ 1 x 2 Contran 157/04

Kit de ferramentas

- ▶ Simplificado

Aquecimento elétrico dos espelhos retrovisores

- ▶ Com

Luz do degrau da cabine

- ▶ Com

Faróis

- ▶ H7
- Xênon

Limpador dos faróis

- ▶ Sem
- Com

Preparação para o telefone móvel

- ▶ Sem
- Com

Sistema de Climatização

Controle da temperatura da cabine

- ▶ Automático

Ar condicionado

- ▶ Com

Controles e Instrumentos

Painel de instrumentos

- ▶ Longo

Tacógrafo

- ▶ 7 dias
- 1 dia

Sistema Elétrico

Composto de 2 baterias livre de manutenção de 180 Ah.

Bateria

- ▶ 180 Ah

Alternador

- ▶ 100 A

Pneus e Rodas

- ▶ Rodas em aço 8,25 x 22,5" e pneus radiais sem câmara 295/80R22,5.

- Rodas em alumínio 8,25 x 22,5" e pneus radiais sem câmara 295/80R22,5.